

LEGENDA MATERIÁLU

	KB 20-5 B
	KB 20-5 B / seřiznučá
	KB 20-1 B
	KB 20-1 BP
	KB 20-7 A
	KB 20-7 AP
	KB 20-1 B-C
	KB 101-20 A
	KB sh-40 kulatá 250 / rozpuštěná
	KB 0-11 G 65 UNI

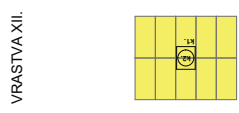
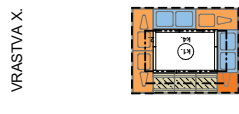
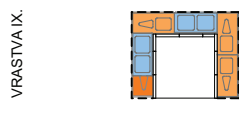
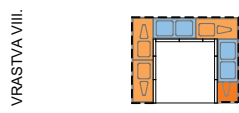
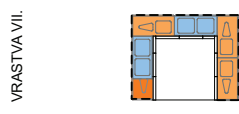
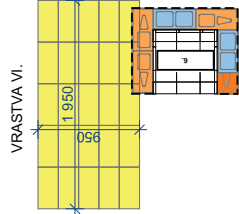
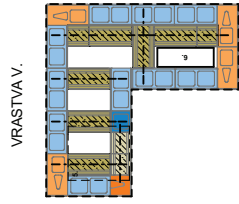
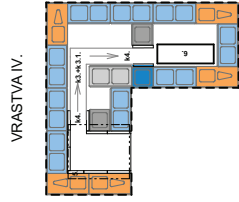
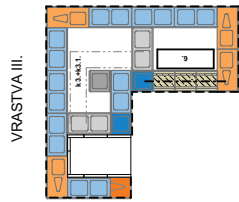
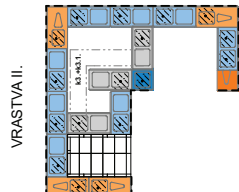
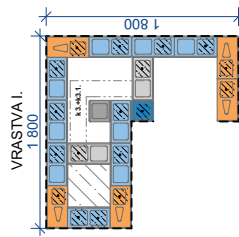
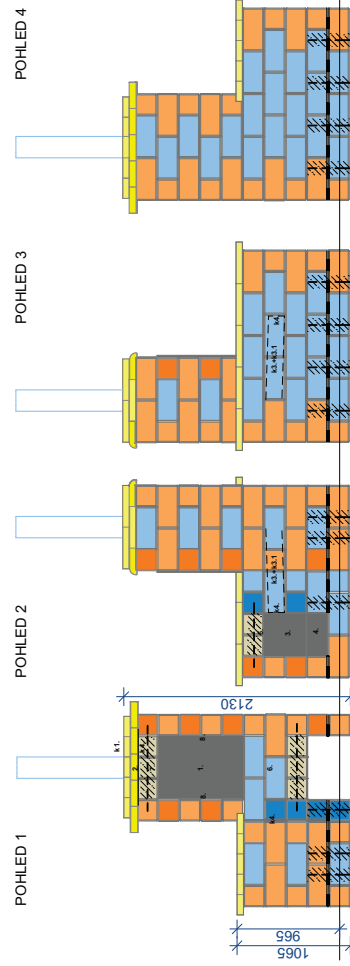
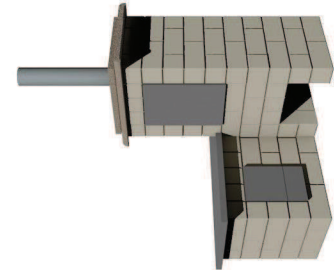

POZNÁMKY:

- Tvarovky se na sebe kladou na suchu (tvarovky lokálně fixujeme mrazuvzdorným tmelem) a následně se vyplňují betonovou směsí min pevnosti C16/20, tam kde je tomu nutné (viz.výkres).
- Tvarovky se vyztuží svislou a vodorovnou vyztuží profily R8 (viz.výkres).
- Mezi základovou konstrukcí a konstrukcí udiřny se nad přilehlý terén umísťuje hydroizolace.
- Zákrytové prvky lepíme mrazuvzdornými lepidly.
- Prostor ohranič s popelníkem a udičí prostor se obloží šamotovým obkladem.

Die uvážení je možné zkombinovat různé barevné kombinace a povrchy (viz. katalogy KB-Blok - kategorie Play Blok)

Dodržujte technologický předpis KB-BLOKsystem s.r.o.

VÝKAZ MATERIÁLU

KB 20-5 B	36 ks
KB 20-5 B/polooviční	8 ks
KB 20-1 B	54 ks
KB 20-1 BP	6 ks
KB 20-7 A	8 ks
KB 20-7 AP	4 ks
KB 20-1 B-C	8 ks
KB 101-20 A	7 ks
KB sh-40 kulatá250/rozpuštěná	10 ks
KB 0-11 G 65 UNI	37 ks
šamotový obklad tl. 20mm	3,5 m2

k1. kouřovod 150/ vnější díl	- 1 ks
k2. kouřovod 150/1000 trubka s klapkou	- 1 ks
k3. kouřovod 150/500 trubka	- 2 ks
k3.1. kouřovod 150 koleno 90 stupňů	- 1 ks
k4. kouřovod 150/ zděh	- 3 ks

KB BLOK
DOKONALÝ STAVEBNÍ SYSTÉM
Zpracovala Ing.arch. Gabriela Kabourková

TECHNOLOGICKÉ ZÁSADY – udírna, gril

1) Výkop pro základovou konstrukci budou tvořit základové pasy, které budou sahat do nezámrzné hloubky (ta je závislá na typu zeminy), běžně se zakládá do nezámrzné hloubky 800 mm pod přílehlým terénem. Pro zhotovení základové konstrukce je možné využít ztraceného bednění KB Blok a následně vyplnit prostým betonem min třídy C12/15.

Další možností je založení na základovou desku tl. min 150 mm, deska bude vyztužena KARI sítí s oky 150*150 mm o profilu drátů 4 mm a to při spodním povrchu betonové desky. Deska bude založená na šterkovém polštáři min. mocnosti 150 mm o doporučené frakci kameniva 16-32mm.

Založení udírny na základové desce je doporučeno využít v případě, že zemina pod základovou deskou není vystavená nadměrnému hromadění vody, případně je nutné zajistit odvodnění základové spáry a to např. drenážním potrubím umístěným v nezámrzné hloubce. Vlivem promrzání základové spáry s nadměrným množstvím vody by mohlo docházet k velkým objemovým změnám a následně k nežádoucím trhlinám zdiva nad touto základovou deskou.

Horní hrana základové konstrukce bude ve výšce min 100 mm pod přílehlým terénem.

Do základů je nutné v průběhu betonáže umístit kotevní pruty, které budou zabetonovány min 200 mm do základové konstrukce. Výška vyčnívajících ocelových "trnů" bude min 400 mm nad horní hranu základové konstrukce. Rozteč ocelových trnů je max. 400 mm. Čerstvý beton zhutníme např. vpichy ocelovou tyčí. Kotvení ocelových trnů do základů je možné rovněž provést dodatečně pomocí kotvení na chemickou kotvu.

2) První vrstvu tvarovek je možné ukládat na rovný betonový základ po "zavadnutí" betonu (technologická přestávka cca 7 dní). Tato řada se upevní na mrazuvzdorným lepidlem a následně se tvarovky vyplní betonovou směsí min pevnosti C16/20 a to pouze v dutinách s vyčnívajících ocelovými trny.

3) Na horní hranu první řady tvarovek PlayBlok vyčnívajících 100 mm nad přílehlý terén umístíme hydroizolaci proti zemní vlhkosti. Je možné použít asfaltových pasů, které je nutné v místě vyčnívajících ocelových trnů proříznout a po usazení na tvarovky následně prostupy výztuže zatříti gumoasfaltem. Další možností je využití hydroizolačních nátěrových hmot, dvojitého penetračního nátěru nebo různých typů lepenek a pod....

4) Následující vrstva tvarovek (vrstva nad hydroizolací) je ukládána na běhounovou vazbu a následně opět probetonována betonovou směsí min pevnosti C 16/20. Tím dojde pomocí vyčnívajících ocelových trnů ke sprážení spodní stavby s tělesem udírny.

5) Tvarovky jsou dále ukládány na běhounovou vazbu a zajišťovány proti posunu mrazuvzdorným lepidlem.

Dutiny tvarovek PlayBlok jsou určeny pro vyplnění betonovou směsí pouze tam, kde je to nezbytně nutné pro umístění výztuže ze statických důvodů. V případě konstrukce udírny není nutné vložení svislé výztuže, ale pouze výztuže vodorovné a to v místě překladů nad otvory:

Pro prostupy vodorovné výztuže tvarovkami je nutné vyříznout do svislé stěny přiléhající tvarovky otvor min rozměru cca 120 x 30 mm pomocí flexi s diamantovým kotoučem.

Do každého překladu tvořeného věncovými tvarovkami PlayBlok tvaru "U" se vloží min dva výztužné pruty profilu 10mm v osové vzdálenosti min 70 mm. Tyto věncové tvarovky je nutné zajistit proti posunu např. pomocí provizorní dřevěné konstrukce a to po dobu min. 7 dnů po dokončení betonáže překladů.

Věncové tvarovky se následně vyplní betonovou směsí. Pro zamezení vytékání betonové směsi otvor za vstupem zatěsněte např. "nasazením" odřezku polystyrenové desky na přečnávající výztužný prut.) .

Pozn.: Drážky 120 x 30 mm je možné vyříznout do tvarovek přímo ve výrobě. Eventuelně dodat i kompletní systém hotových překladů, které se na stavě pouze osadí do drážek.

6) Zákrytové prvky použité pro zakrytí udíciho prostoru a odkládací plochy lepíme na mrazuvzdorné lepidlo či tmel.

7) Nakonec prostor ohniště s popelníkem a udicí prostor obložíme šamotovým obkladem dle technologických předpisů výrobce a připevníme kované prvky dvířek, komínu a kouřovod.

V případě použití varianty s "lokomotivou" není nutné obkládat jmenované prostory šamotovým obkladem.

Všeobecné požadavky:

Pro vyplnění tvarovek doporučujeme "Výplňový beton KB-BLOK systém", minimální pevností třídy C 20/25 s těmito parametry:

- kamenivo maximální frakce do 22 mm
- XO, XC3, konzistence S3
- doporučujeme vložení plastifikačních přísad pro dosažení optimální měkké konzistence betonu s minimem vložení reakční vody.

Čerstvá betonová směs musí být pro vložení do dutin velmi měkké konzistence, nikoli řídké konzistence! Vložený beton musí být v dutinách hutněn. Nejvhodnější je pro tento účel tyčový vibrátor nebo hutnění vpichy tyčí. Betonáž a hutnění provádějte pro max. 3 vrstvy tvarovek najednou. Pro snadnější vyplňování dutin betonem doporučujeme použití „Násypky“.

Při vyplňování dutin tvarovek dodržujte technologické zásady betonáže jako jsou výstavba mokrým procesem při min. teplotě vzduchu + 5°C, přiměřená relativní vlhkost vzduchu při výstavbě, ochrana konstrukce v průběhu výstavby před deštěm, ostrým sluncem. V žádném případě výplňový beton tvarovek při zrání neprolévejte vodou!

V nejkratším možném termínu konstrukci zakryjte zákrytovými prvky nebo jinak ochraňte před vniknutím dešťové vody. Tuto ochranu je nutné provádět i během výstavby zdiva.

Po výstavbě je možné zdivo opatřit hydrofobizačním nátěrem, který zvýší vodoodpudivé vlastnosti povrchu. Zdivo sníží svou nasákavost a omezuje tak výskyt výkvětů na povrchu zdiva. V případě znečištění povrchu z okolního provozu lze rovněž znečištění lépe odstranit.

Dvířka udící skříně a topeniště jsou natírány vypalovací barvou Bisil Thermo. Z tohoto důvodu je nutné při prvním zatápnění v udírně udržovat teplotu max. 200°C po dobu cca. 30min, aby se barva vypálila. Pokud přesáhnete při vypalování danou teplotu může nastat odlupování barvy z povrchu.

V oblasti topeniště a udícího prostoru musí být podlaha zhotovena z nehořlavých materiálů. Podlaha by měla přesahovat půdorys udírny min. 500mm vpředu a 300mm po stranách. Jedná se o bezpečnostní opatření, které chrání podlahu před jiskrami, nebo popelem při obsluze udírny (grilu). Z oblasti sálání tj. okolí topeniště a udícího prostoru se nesmí vyskytovat žádný hořlavý, nebo teplocitný materiál např. nábytek, dřevěné nebo umělohmotné obložení apod. I mimo oblast je po stranách potřebné dodržet vzdálenost k hořlavým materiálům.

Dodržujte technologické zásady výstavby systému.

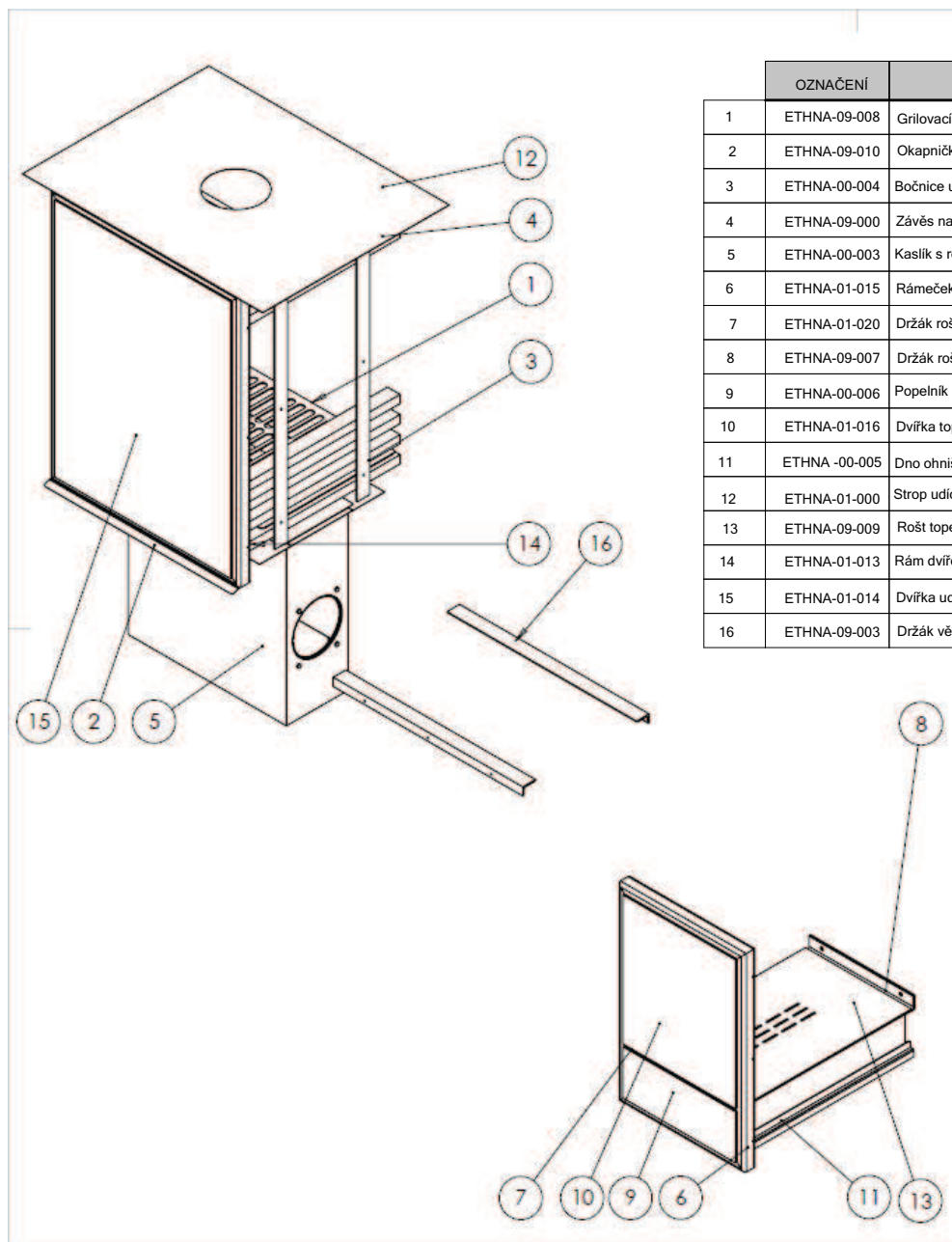

	OZNAČENÍ	NÁZEV	MNOŽSTVÍ
1	ETHNA-09-008	Grilovací rošt	1ks
2	ETHNA-09-010	Okapnička	1ks
3	ETHNA-00-004	Bočnice udírný	2ks
4	ETHNA-09-000	Závěs na maso	3ks
5	ETHNA-00-003	Kaslík s rozptylovačem kouře, napojení na kouřovod a popelník	1ks
6	ETHNA-01-015	Rámeček ohniště	1ks
7	ETHNA-01-020	Držák roštu topeniště	1ks
8	ETHNA-09-007	Držák roštu topeniště	1ks
9	ETHNA-00-006	Popelník	1ks
10	ETHNA-01-016	Dvířka topeniště	1ks
11	ETHNA -00-005	Dno ohniště	1ks
12	ETHNA-01-000	Strop udicí skříň	1ks
13	ETHNA-09-009	Rošt topeniště	1ks
14	ETHNA-01-013	Rám dvířek - udírna skříň	1ks
15	ETHNA-01-014	Dvířka udírna	1ks
16	ETHNA-09-003	Držák věncovek	2ks

POHLED ČELNÍ-udící skříň

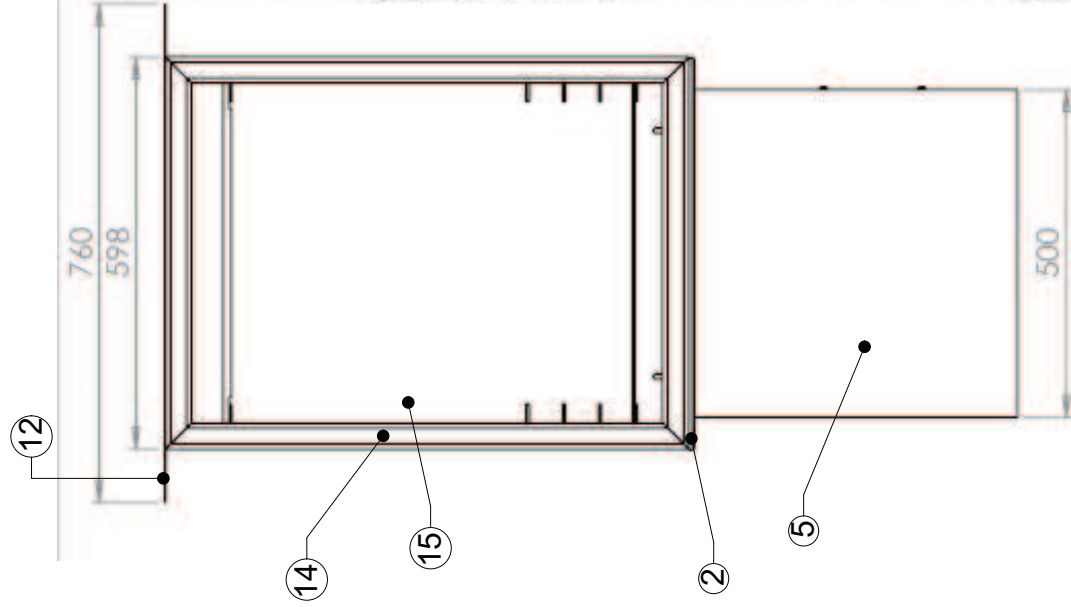

ŘEZ - udící skříň a topeniště

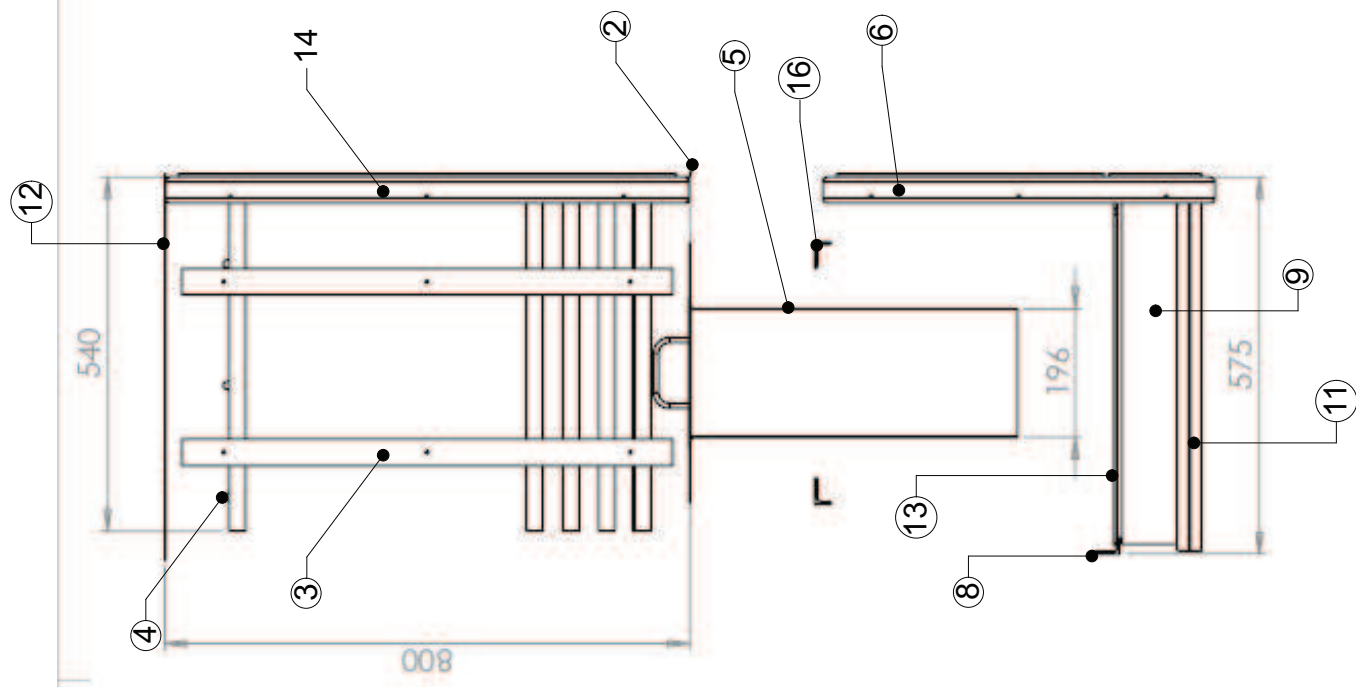

POHLED ČELNÍ-topeniště

